



Flexibilidad, innovación y seguridad para su trabajo

GRÚAS GIRATORIAS 360° CONTRAPESADAS



Una gama completa de grúas giratorias contrapesadas de 360° con tracción manual. Sistema controlado por palanca hidráulica o controlado eléctricamente. Representan la solución más rentable y flexible para levantar y transportar cargas en varias aplicaciones, como centros de mecanizado y máquinas herramienta, entrega a líneas de montaje, operaciones de montaje, manipulación de cargas. Gracias a sus dimensiones compactas, son fácilmente maniobrables incluso a plena carga y se pueden mover sin esfuerzo en espacios confinados. Todos los componentes se fabrican en Italia para garantizar la más alta calidad de construcción y la ausencia de defectos.

El sistema hidráulico está equipado con una válvula de bloqueo que evita que la carga caiga en caso de rotura accidental de las tuberías y válvula de presión máxima que evita la sobrecarga de la grúa.

Están equipadas con 2 ruedas pivotantes de alta capacidad con soportes de parachoques y frenos de estacionamiento y con 2 ruedas delanteras fijas con rodamientos. El bastidor está hecho de acero pintado y está equipado en la base con 2 soportes útiles para carretillas elevadoras (para levantar y transportar la grúa con total seguridad en largas distancias). El robusto mango de empuje se puede desmontar. También hay 2 asas para girar fácilmente el contrapeso. Gancho giratorio. Brazo giratorio bloqueable en 8 posiciones.

CERTIFICACIÓN Y CUMPLIMIENTO DE LA NORMATIVA DE PROTECCIÓN Y SEGURIDAD EN EL LUGAR DE TRABAJO

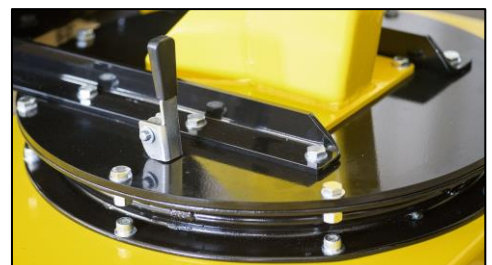
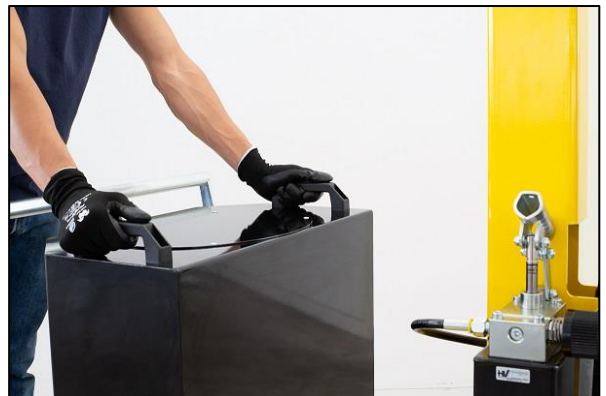

01B2SE_1000
CAPACIDAD 200 KG
GRÚA GIRATORIA CONTRAPESADA, ELEVACIÓN / DESCENSO /
EXTENSIÓN / RETRAIMIENTO ELECTRICOS A VELOCIDAD PROPORCIONAL



Datos técnicos	UM	01B2SE_1000
Peso	[kg]	480
Capacidad máx.	[kg]	200
Presión máx.	[bar]	50
Capacidad del tanque	[Liters]	2,5
Carrera del cilindro	[mm]	470

CAPACIDAD Y DIMENSIONES CON BRAZO ESTANDAR	
Longitud	Capacidad
[mm]	[kg]
de 410 a 1410	de 200 a 80

CAPACIDAD Y DIMENSIONES CON EXTENSIÓN OPCIONAL	
Longitud	Capacidad
[mm]	[kg]
de 1410 a 1910	CAPACIDAD FIJA 40

La grúa modelo 01B2SE_1000 está equipada con un brazo eléctrico y distribuidor de 4 funciones para :

- Elevación del brazo
- Descenso del brazo
- Extensión del brazo
- Retraimiento del brazo

Todos los movimientos (brazo y extensión) son controlados eléctricamente, progresivos y ajustables por el operador con extrema precisión. Sistema de descenso controlado con el motor apagado.

El modelo 01B2SE_1000, al ser una grúa con una capacidad máxima de 200 kg, no requiere una certificación de terceros según la legislación vigente.

1 batería	[V]	12
	[A]	80
Cargador	[V]	220
	[A]	12

Distribuidor
4 funciones



01B2SE_1000

DIBUJOS TÉCNICOS Y DIMENSIONES

*La mini grúa con extensión del brazo eléctrica y
ancho de 790 mm*

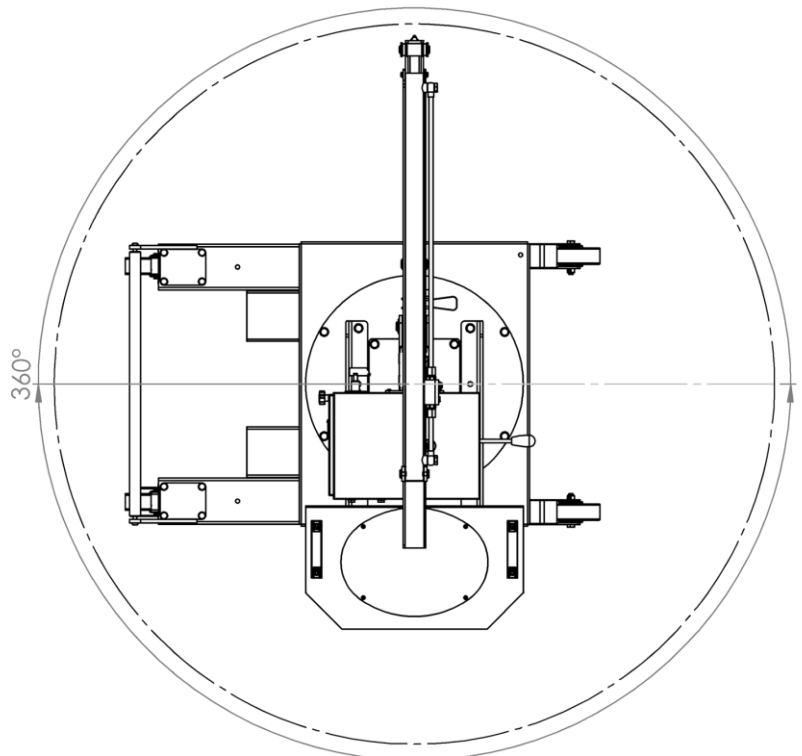
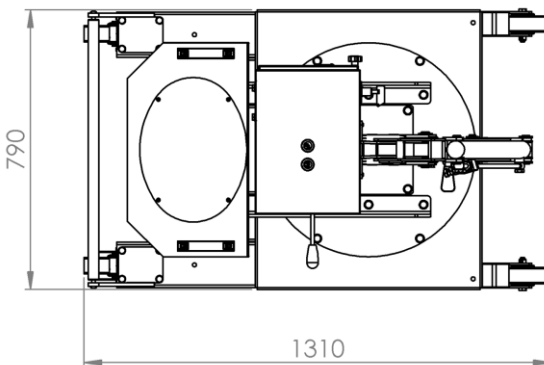
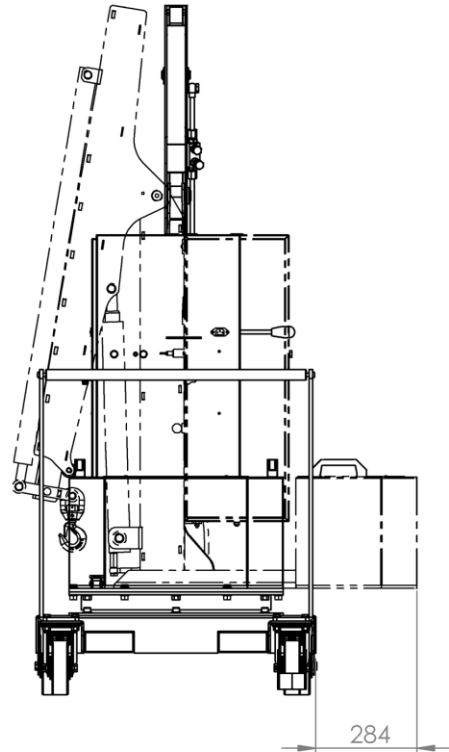
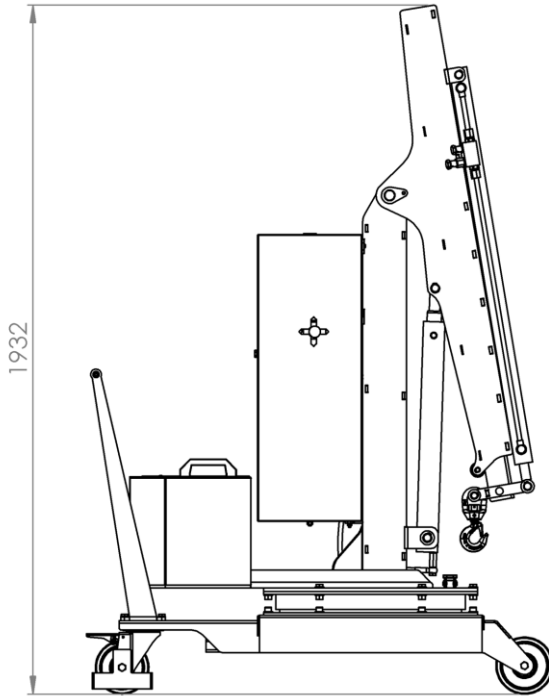

01B2SE_1000

CAPACIDAD 200 KG

TABLA DE CARGA

